

Bona Traffic Anti Slip

Základní výhodou laku Bona Traffic Antislip jsou protiskluzové složky, které vylepšují vlastnosti tohoto laku. Tento lak dostal ohodnocení R10. Abychom pochopili toto označení, je třeba se zaměřit na obrázek. Jedná se o rampu, na kterou je přilepená dřevěná podlaha. Ta je ošetřena olejem. Osoba, která má na nohách běžnou obuv se pomalu pohybuje dopředu a rampa se zároveň začíná nahýbat.

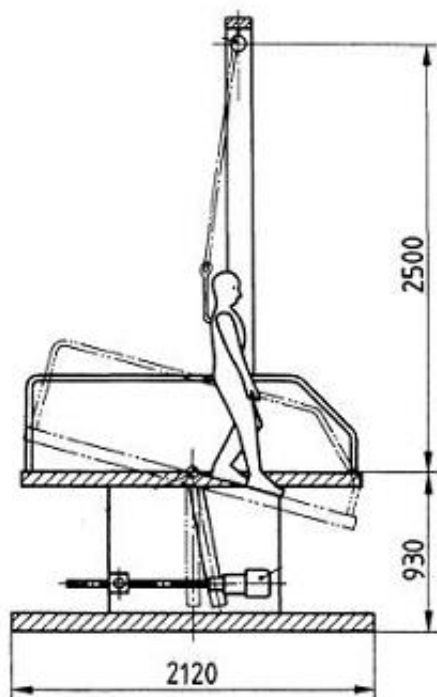

Pic 1: DIN 51130 Ramp test

V momentě, kdy osoba uklouzne a nebo se cítí ohrožena, rampa zůstane v té konkrétní poloze. Změří se úhel a poté se tato hodnota přenese do tabulky pod textem.

Důvod, proč se začalo s vývojem laku s výrazně odolným protiprokluzem jsou německé pojišťovny. V celé Evropě každým rokem roste počet úrazů na pracovišti z důvodu uklouznutí. To stojí pojišťovací společnosti a nebo samotné firmy velké výdaje.

Pokud bude chtít zaměstnanec nebo zaměstnavatel vyplatit pojistnou událost na základě uklouznutí v pracovních prostorech na dřevěné podlaze, pojišťovací společnost bude zajímat, jaký materiál byl použit a jakou třídu protiprokluzu splňuje.

Proto je vhodné používat Bona Traffic Antislip ve všech pracovních prostorech, ve školách, dětských pokojích, domovech důchodců, na schodištích, chodbách a v hospodách.

Aby tyto vlastnosti byly zachovány, nedoporučují se agresivní metody čištění. Nedoporučuje se ani užívat bílý nebo červený pad. Oslabuje se tím složka, která dělá tento lak protiskluzový. V případě porušení této vrstvy stačí udělat mírný mezibrus a nanést jednu novou vrstvu. Tím se opět docílí stejných hodnot.

třída	R9	R10	R11	912	R13
úhel uklouznutí (°)	6 - 10	10 - 19	19 - 27	27 - 35	> 35

[Více o produktu Bona Traffic Anti Slip.](#)

